

Ontwikkelagenda KOI

Standaardisatieraad

2 juli 2015

Henk Nijstad / Bureau Edustandaard

KOI: Kernmodel Onderwijs Informatie

Kenmerken:

- Semantisch model
- Hoog-over begrippen ('kernbegrippen')
- Om samenhang te brengen tussen ketenprocessen
- Vastgelegd in domeinmodellen

Hulpmiddel: KOI-methodiek



Voorbeelden van KOI-begrippen

- Inhoud, doel, niveau (curriculum)
- Onderwijsaanbod
- Resultaat
- Onderwijsvolger
- Onderwijslocatie
- Medewerker

KOI versie 1.1

(mei 2015)

OA

(Onderwijsaanbod)

Toetsen &
examineren

Curriculum PO / VO
(OBK)

Het nut? Bijv. *Dezelfde* school in *verschillende* contexten

Inspectie

Onderwijs,
opleiding

Bekostiging

'Vensters'



Gebouw
onderhoud

Uitwisseling gegevens van/naar LAS

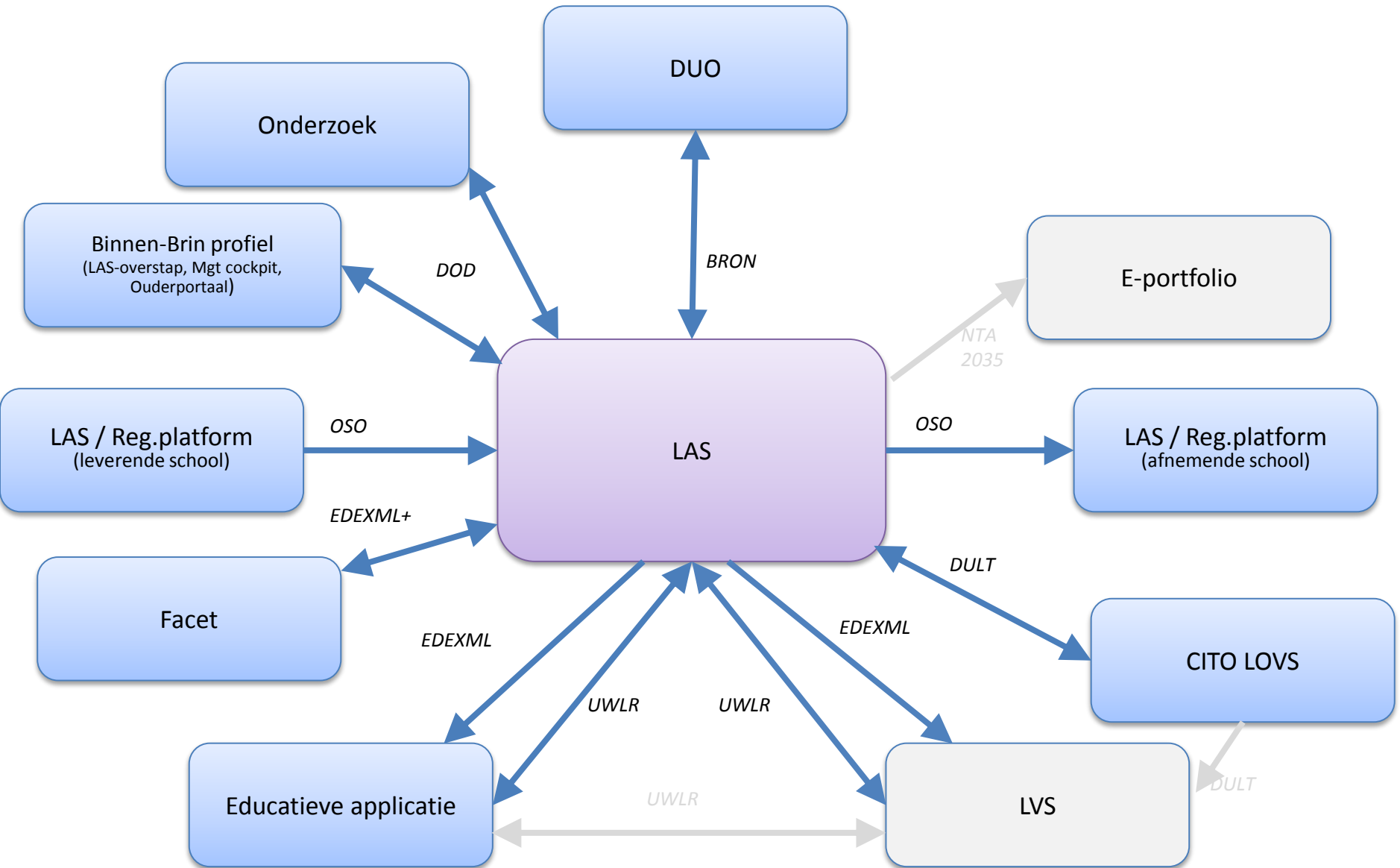

Dit gebeurt ook overheidsbreed: De Stelselcatalogus voor de basisregisters

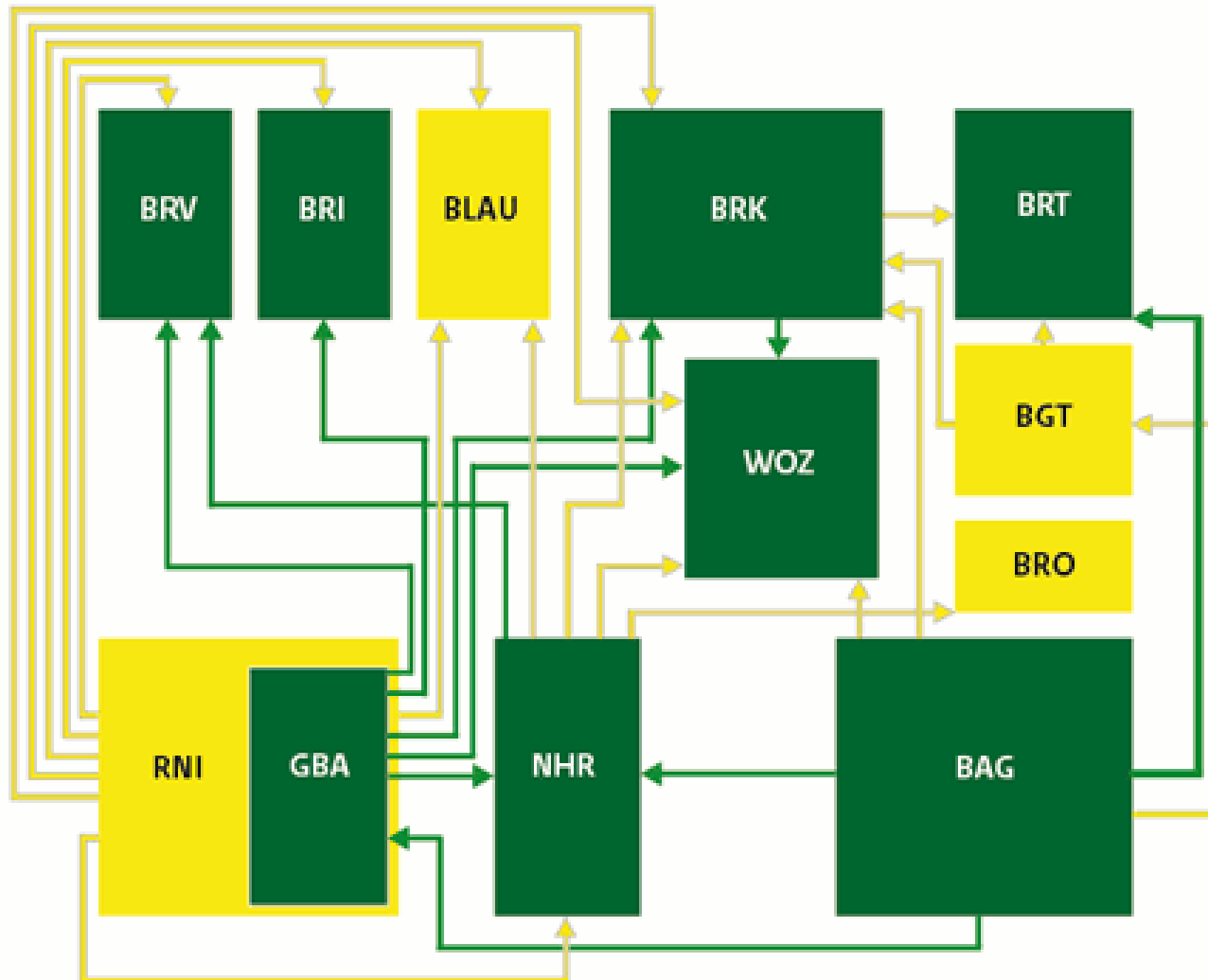

Ontwikkelagenda KOI

Creëren van transparantie: welke begrippen worden er waar gebruikt

Systematisch in kaart brengen:

- (Domein)modellen
- Bedrijfs Objecten Modellen
- Architecturen
- Afspraken/standaarden
- Begrippensets/vocabulaires

Thema's bepalen prioriteit

- Leerlinggegevens
- Processen aan het begin van de lifecycle (aanmelden / inschrijven)
- DUO Gegevenswoordenboek
- Architectuur
- Doorontwikkeling model OA (onderwijsaanbod)

Wijzigen van begrippen in bestaande afspraken is niet aan de orde

- KOI ontwikkelagenda => transparantie
- Pas wijzigen als er een reden is, een business case
- Alle stakeholders moeten hierin worden gekend

Apart proces

edustandaard

Impact?

- Vooral Bureau Edustandaard (Kennisnet) doet het werk
 - Semantisch experts zoals Walter, Jeroen, Elise, Jos
 - Er is al veel voorwerk gedaan
- Bijdrage ketenpartijen:
 - Review
 - Toelichting

Ontwikkelagenda KOI, t/m juli 2016

- OSO
- UWLR
- EDEXML
- OA-model (Ondewijsaanbod)
- HORA + TripleA
- DUO Gegevenswoordenboek / DUO BedrijfsObjectenmodel (BOM)